

ULTRATECNO SERIE-E

LIMPIEZA POR ULTRASONIDOS PARA APLICACIONES DIFÍCILES

EQUIPO DE LIMPIEZA
POR **ULTRASONIDOS**
DE ALTA POTENCIA



28 KHZ DE ALTA POTENCIA, TECNOLOGIA
DIGITAL Y SINCRONIZADA

CONSTRUCCIÓN TOTAL
EN ACERO INOXIDABLE

CUBA 2 MM DE ESPESOR

ARF® FILTRO REDUCCIÓN
ACÚSTICA

PLATAFORMA ELEVADORA
NEUMÁTICA

LFS® SEPARACIÓN
DE ACEITE

PLATOS-EMISORES SOLDADOS
EN PAREDES LATERALES

PATAS REGULABLES

AISLAMIENTO TÉRMICO
Y ACÚSTICO DE 50 MM

PANTALLA TÁCTIL
MULTI-IDIOMA

TAPA AISLADA
CALORIFUGADA

RESISTENCIAS DE ACERO INOX
O CERÁMICAS PROTEGIDAS
CON CARCASA DE ACERO INOX

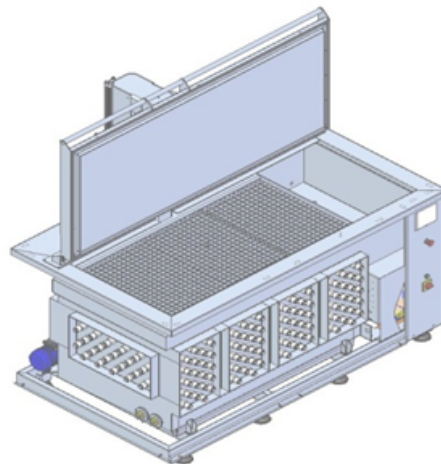

ESPECIFICACIONES SERIE-E

MODELO	CUBA PRINCIPAL	POTENCIA ULTRASONIDOS	POTENCIA CALEFACC.	TAPA AISLADA	DIMENSIONES INTERNAS CUBA PRINCIPAL (MM)	BANDEJA ELEVADOR* (MM)	ALTURA ÚTIL (MM)	CARGA MÁXIMA ELEVADOR
ACM-100E	113 L	1 KW	3,75 KW	MANUAL	600 X 400 X 465	564 X 290	310	50 KG
ACM-200E	200 L	2 KW	7,5 KW	MANUAL	800 X 500 X 500	760 X 367	300	75 KG
ACM-300E	380 L	3 KW	7,5 KW	MANUAL	900 X 650 X 650	850 X 507	470	235 KG
ACM-450E	524 L	4 KW	11 KW	MANUAL	1120 X 650 X 780	1070 X 505	520	350 KG
ACM-650E	789 L	5 KW	11 KW	MANUAL	1370 X 800 X 800	1310 X 620	520	500 KG
ACM-1000E	1147 L	7 KW	15 KW	AUTO	1500 X 900 X 840	1444 X 690	580	800 KG

*POSIBILIDAD DE FABRICAR LOS MODELOS ACM-N SIN ELEVADOR (MODELO ICM). PUEDES SOLICITAR LAS FICHAS TÉCNICAS DETALLADAS PARA CADA MODELO

INTERFAZ INTELIGENTE E INTUITIVA

- CICLOS PRE-PROGRAMABLES MANUAL Y AUTOMÁTICO
- CUSTOMIZACIÓN COMPLETA DE LOS PARÁMETROS
- TEMPORIZADOR PROGRAMABLE CALEFACCIÓN Y ULTRASONIDOS
- MÓDULO DE CONTROL DE CONSUMO ENERGÍA ELÉCTRICA
- MANTENIMIENTO PREVENTIVO CON CONTADOR HORARIO
- CÁLCULO CARGA DETERGENTE PARA EL BAÑO



ELEMENTOS OPCIONALES



- SISTEMA AUTOMÁTICO DE RELLENADO DE AGUA
- SISTEMA PERIMETRAL DE EXTRACCIÓN DE VAPOR
- CESTA CERRADA PARA PIEZAS PEQUEÑAS Y OTRAS CESTAS A MEDIDA
- VARIAS OPCIONES DISPONIBLES DE FILTRADO
- DOSIFICADOR DE DETERGENTE
- APERTURA DE TAPA AUTOMÁTICA
- MÓDULO DELTA ETHERNET
- CALEFACCIÓN HÍBRIDA
- OTRAS SOLUCIONES A MEDIDA

BENEFICIOS SERIE-E

- MÁQUINA INDUSTRIAL COMPACTA
- GRAN POTENCIA Y FIABILIDAD
- RENTABILIDAD ASEGURADA
- GRANDES AHORROS
- DISEÑO ERGONÓMICO
- GRAN RENDIMIENTO DE LIMPIEZA